

拆解变速箱

– 将变速箱固定在发动机和变速箱支架上 → Kapitel.

前提条件

- 离合器已拆下
- 机电装置已拆下
- 变速箱油已排空

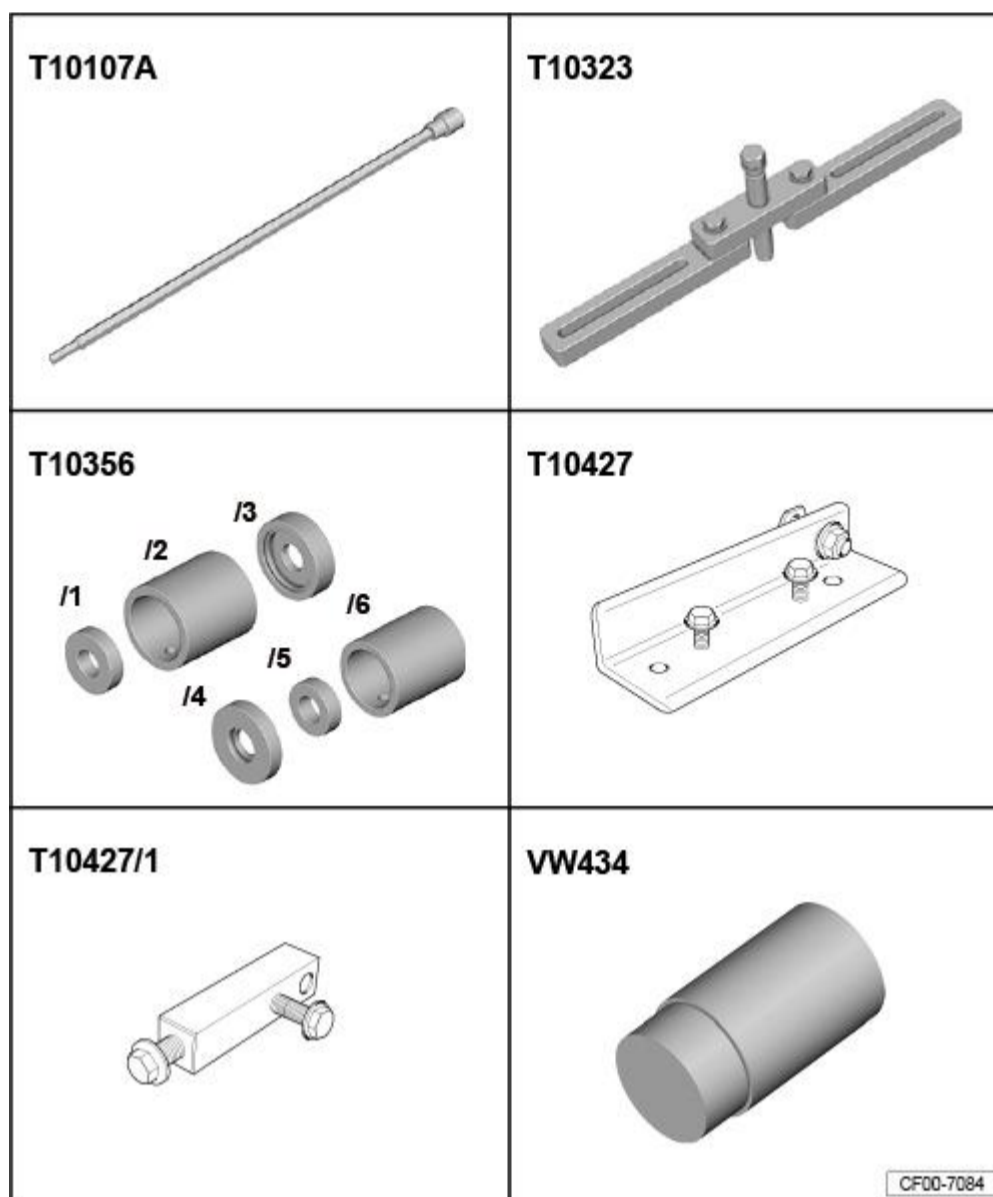

所需要的专用工具和维修设备

- ◆ 套筒扳手接头 -T10107A-
- ◆ 支撑装置 -T10323- (两个)
- ◆ 垫块 -T10356/5-
- ◆ 角形件 -T10427-
- ◆ 方形销 -T10427/1-
- ◆ 垫块 -VW 434-

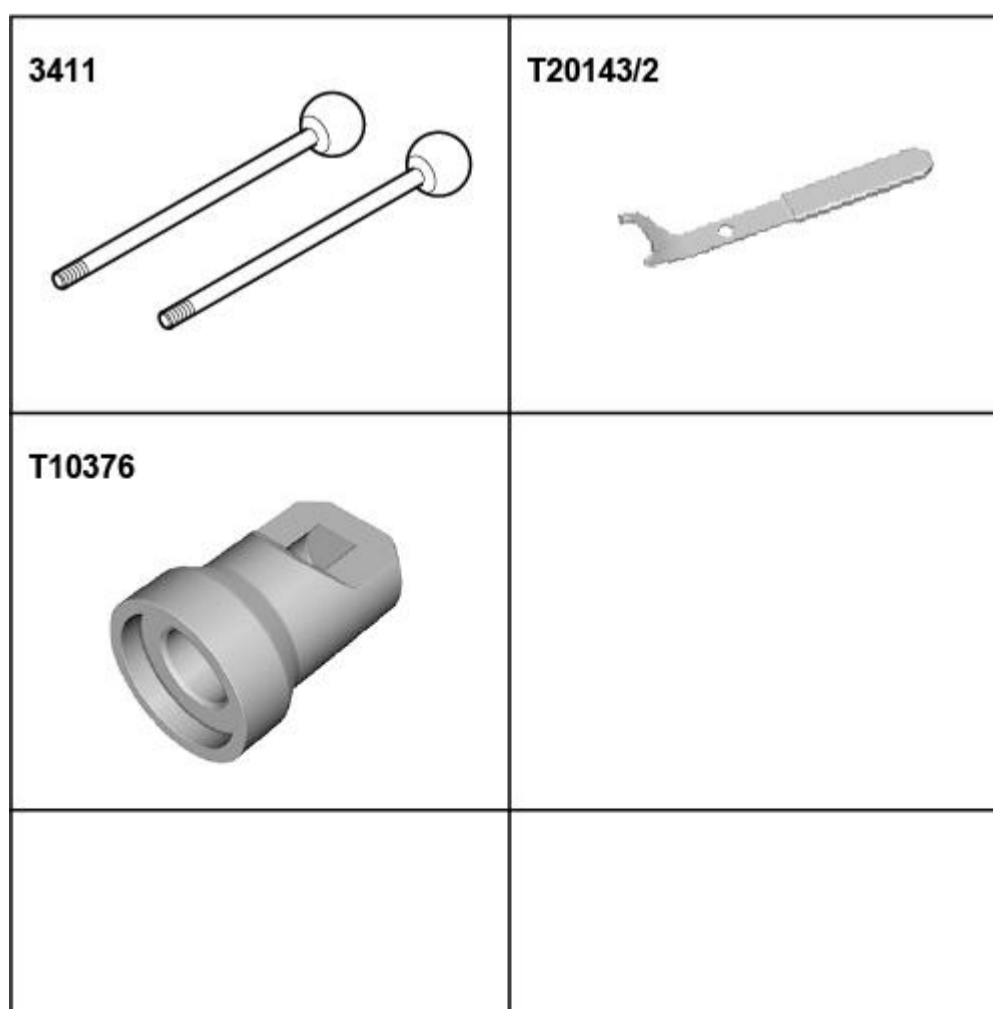

- ◆ 导杆 -3411-
- ◆ 拉拔钩 -T20143/2-
- ◆ 垫块 -T10376-

– 沿 -箭头- 方向将操纵杆推到挡位“P”。

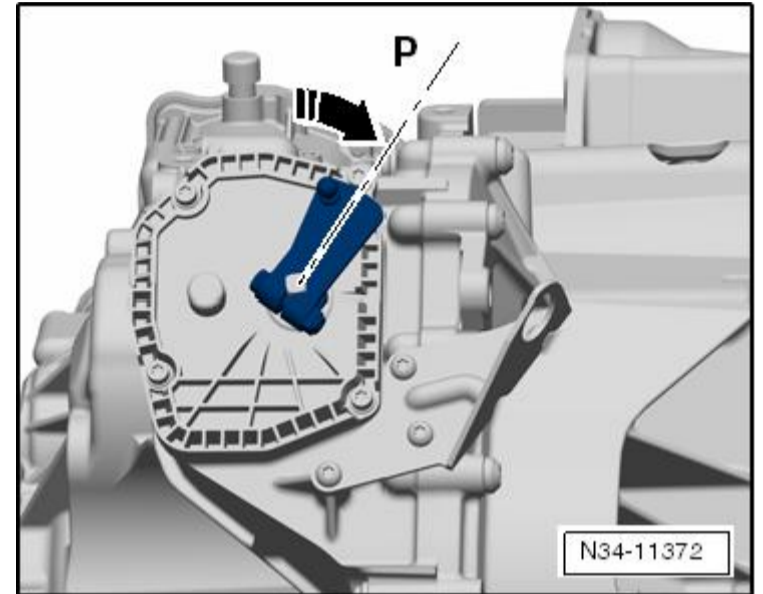

– 拧出螺栓 -箭头-，拆下拉索底座 -1-。

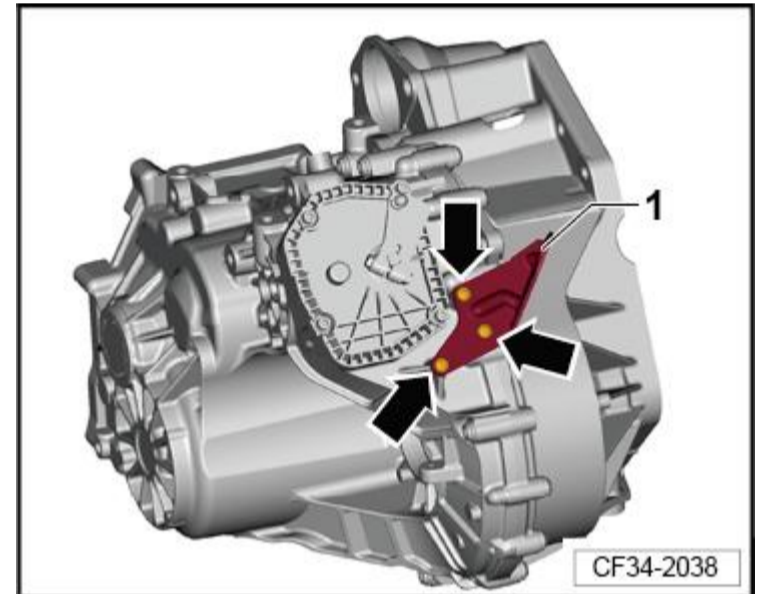

- 拧出螺栓 -3-，并取下变速箱操纵杆 -4-。
- 拧出螺栓 -2-，并拆下驻车锁保护罩 -1-。

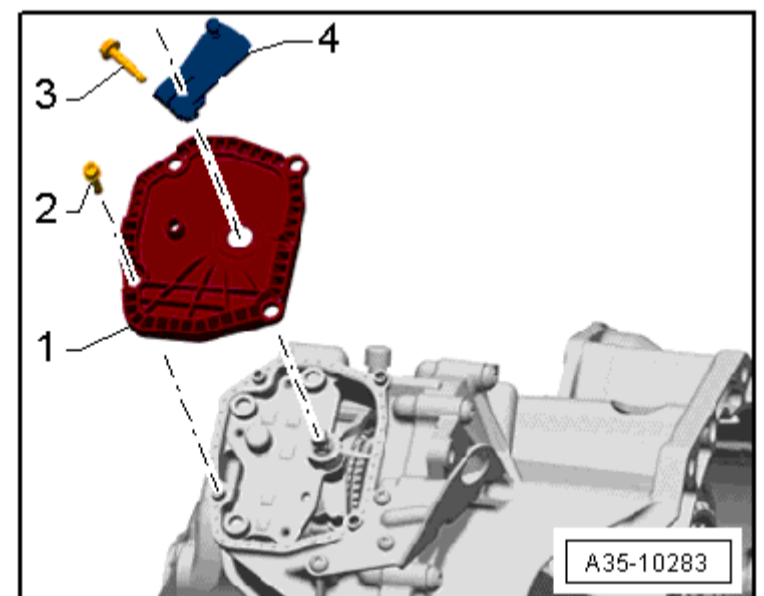

- 拆卸驻车锁 → Kapitel.
- 拆卸双离合器 → Kapitel.
- 拆卸离合器接合机构 → Kapitel.
- 拆卸机电装置 → Kapitel.
- 取下机电装置的定位套。

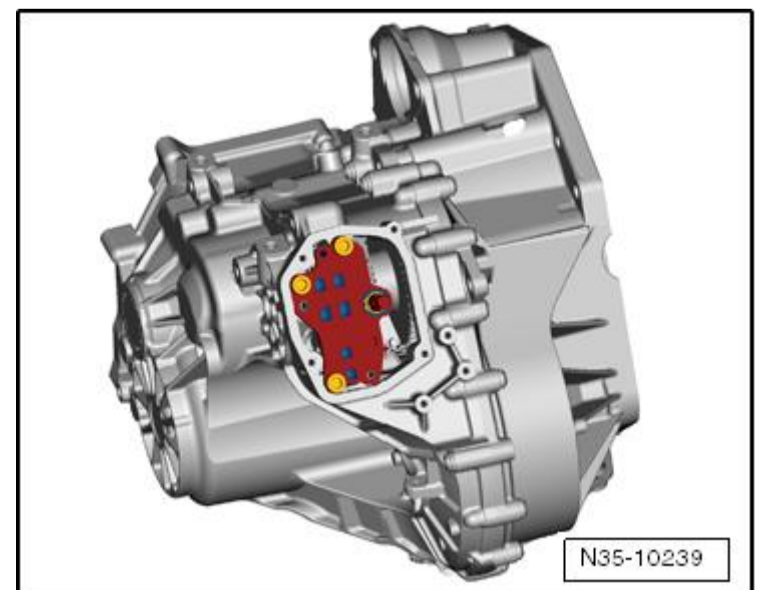

- 用套筒扳手接头 -T10107 A- 拆卸法兰轴。
- 如图所示，在法兰中拧入两个螺栓并用撬棒固定住，以便拆卸和安装法兰轴。

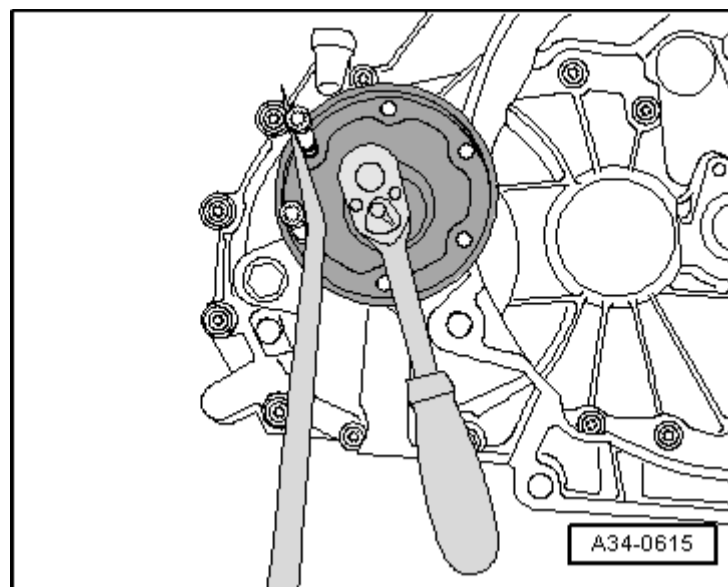

- 拆卸离合器侧壳体的连接螺栓 -箭头-。

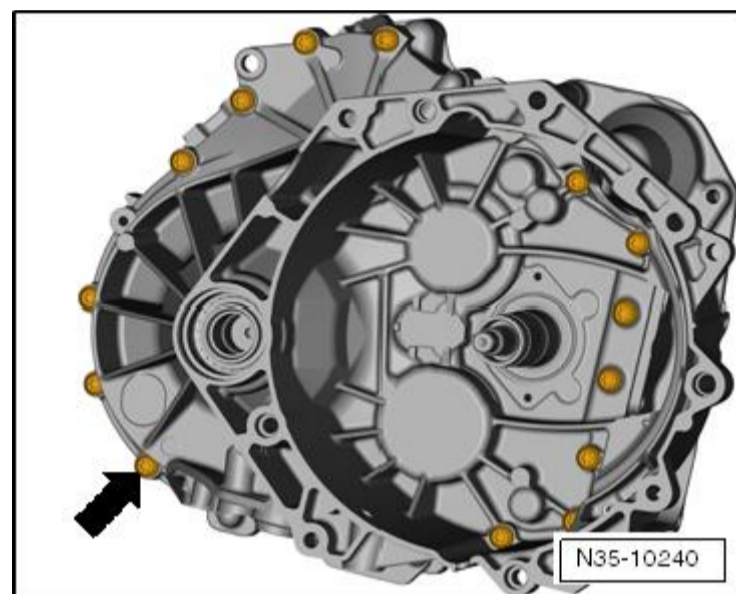

- 安装支承装置 -T10323- 和 垫块 -T10356/5-并用手朝内侧驱动轴旋转螺杆。这样就能支撑轴。之后拔下变速箱壳体。从而避免作用力不受控制地传递到变速箱内。

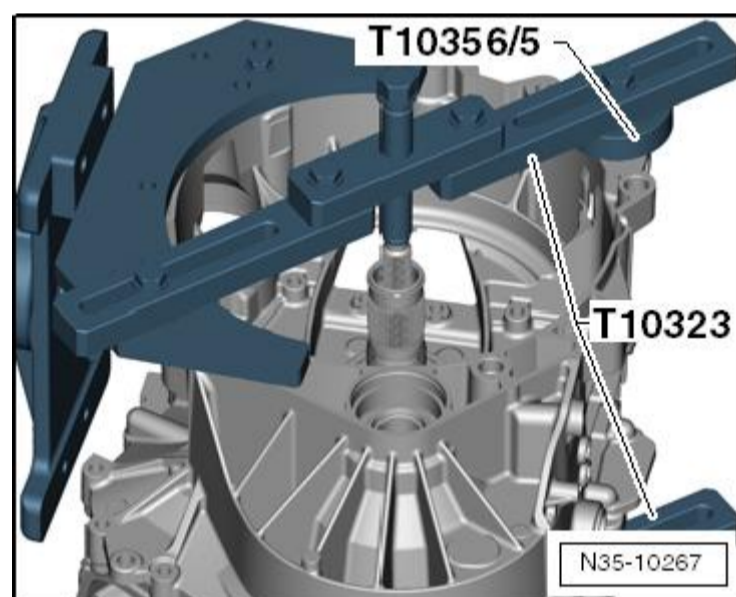

- 旋转变速箱，拆卸变速箱侧的连接螺栓 -箭头-。

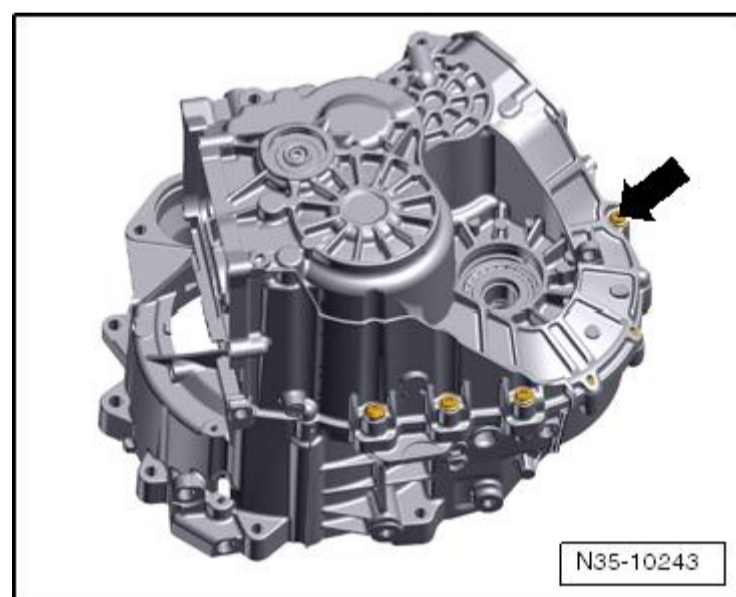

- 击穿“内侧驱动轴”的盖板并沿 -箭头- 方向撬起。将螺丝刀“居中”并极为“倾斜地”敲入盖板。直至可以撬出盖板。

- 拆下卡环。

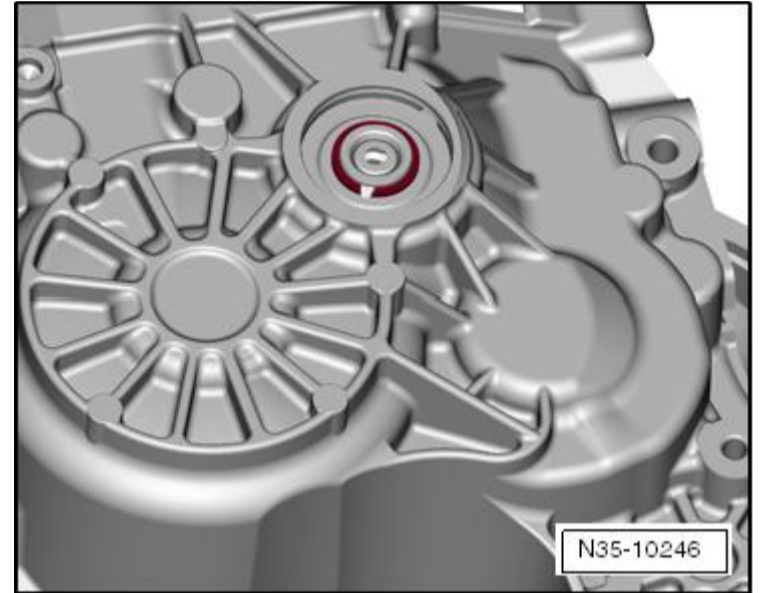
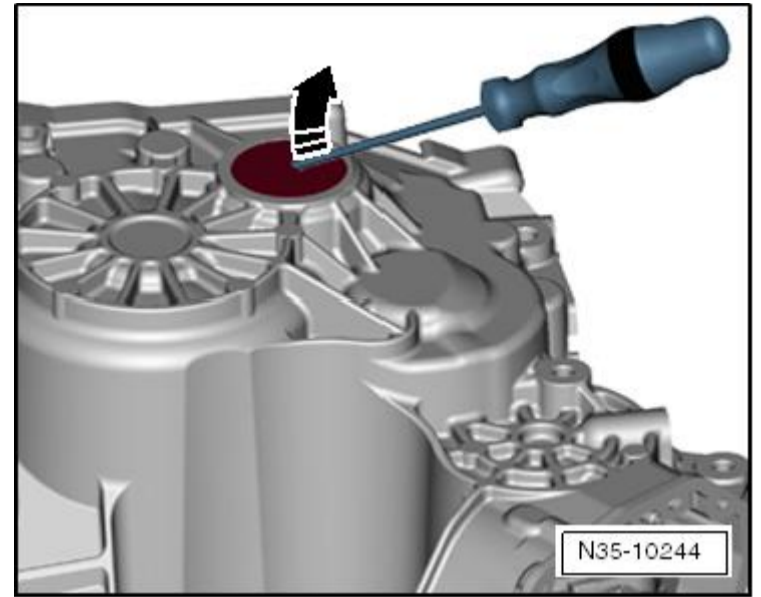

用手拧上 -A-方形销 -T10427/1- 和 -B-角形件 -T10427-。

- 如图所示，从上部安装另一个支承装置 -T10323-。
- 将垫块 -VW 434- 置于驱动轴与支承装置 -T10323- 之间。

螺杆压到驱动轴上。

- 在拔出时，可以用锤子有针对性地敲击来提供辅助拉拔力。
- 同时，使用硬木垫板。

这样，两半壳之间的粘接剂更容易脱落。

- 拔出变速箱壳体并置于一侧。

提示

不要损伤变速箱壳体密封面。

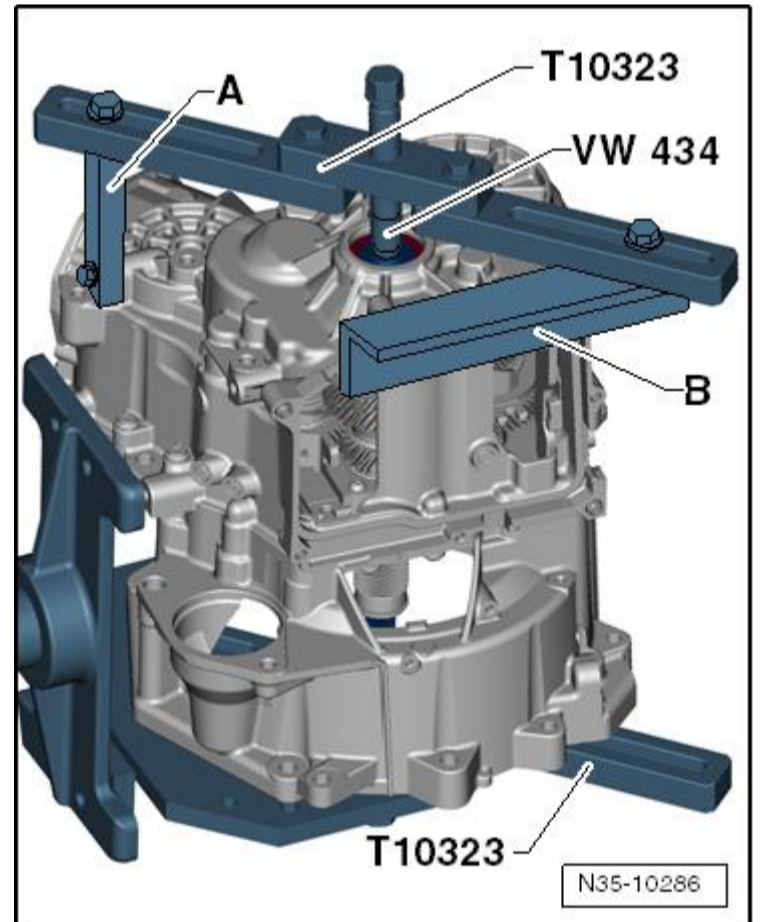

进行其他装配工作时，将变速箱壳体和起拔工具一起张紧在台虎钳内。

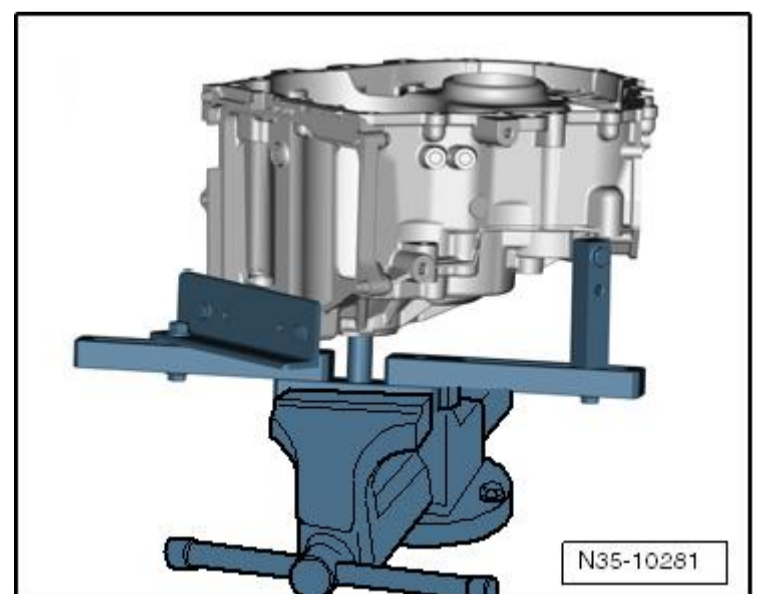

- 取出磁铁并清洁。

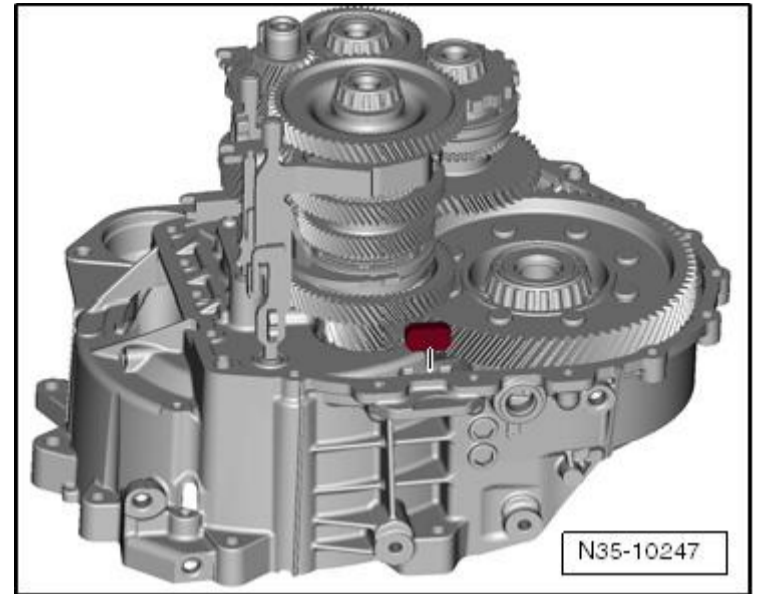

- 将 1 挡和 3 挡的换挡拨叉向上挂入 1 挡。
- 轻轻抬起从动轴 1，沿 -箭头- 方向稍稍翻转并取出换挡拨叉。

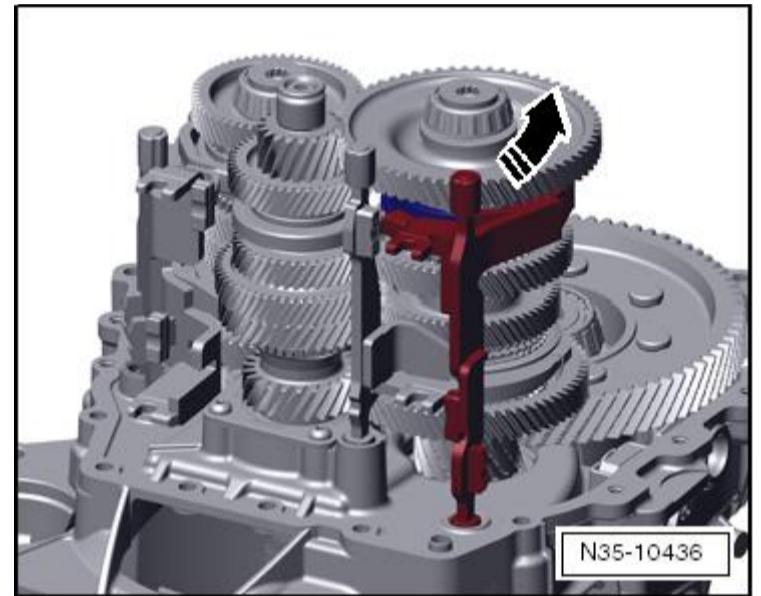

- 将 2 挡和 4 挡的换挡拨叉向上挂入 4 挡。
- 此时，再次稍稍抬起从动轴 1，稍稍翻转并取出换挡拨叉。

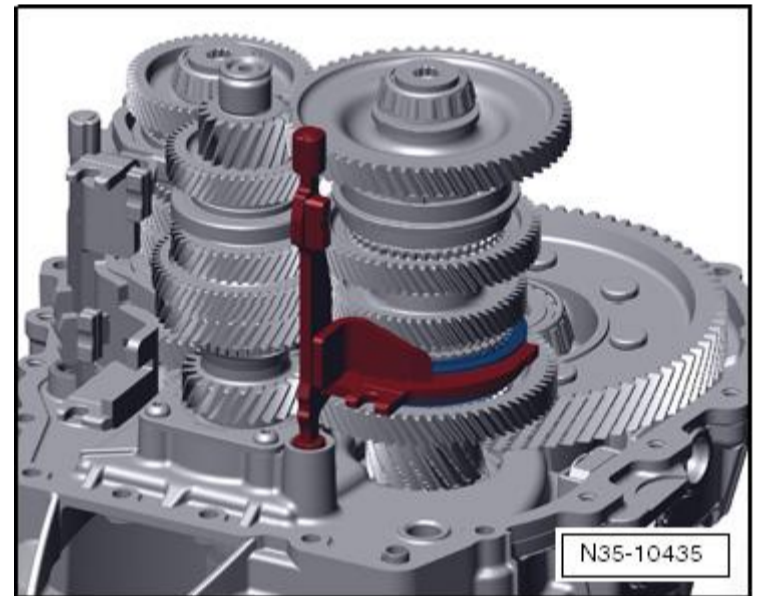

- 取出从动轴 1。

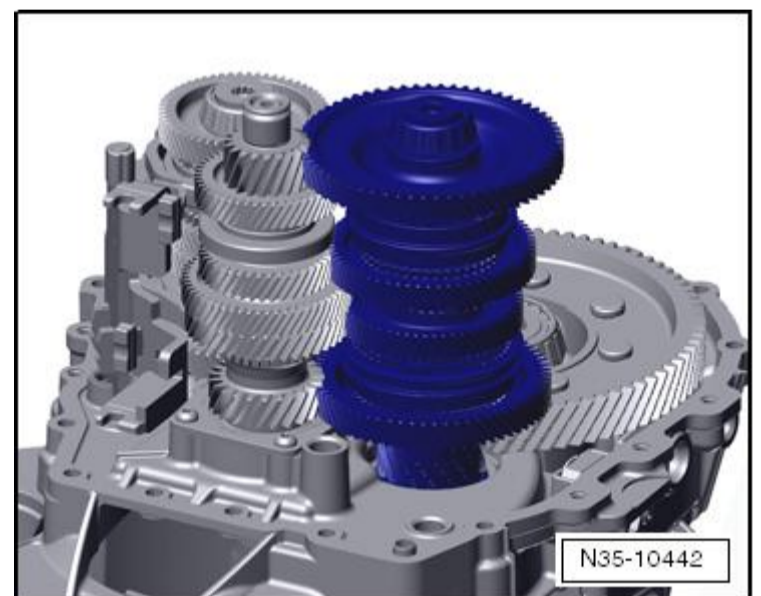

- 沿 -箭头- 方向将剩余的两个换挡拨叉换低挡。

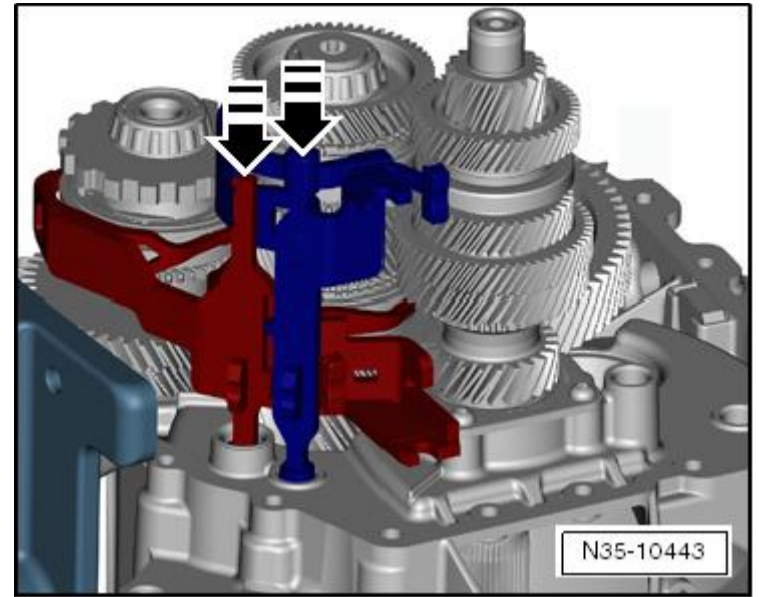

- 沿 -箭头- 方向从下部轴承中拔出从动轴 2 和 3。

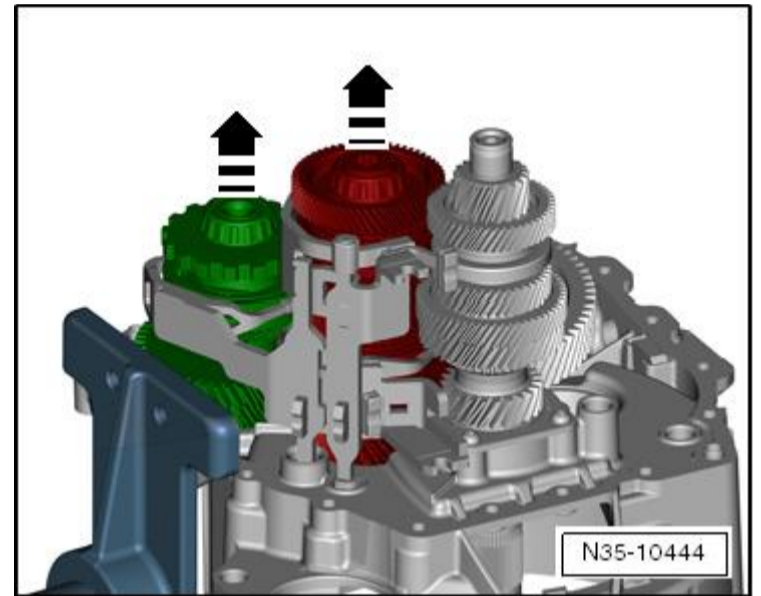

- 将两根轴放置在靠近换挡拨叉的离合器壳体上。

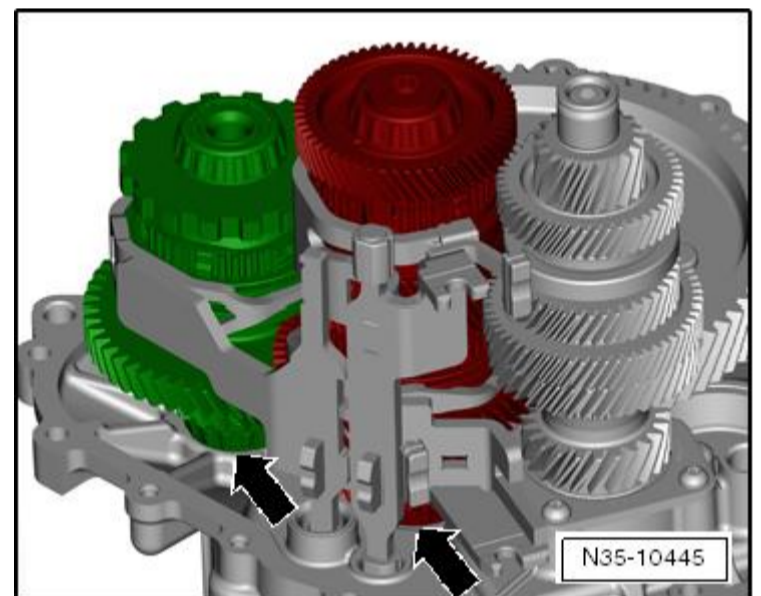

- 在差速器中拧入一根导杆 -3411-。
- 沿 -箭头- 方向取出差速器。

提示
不要损伤从动轴和差速器下端轴承。

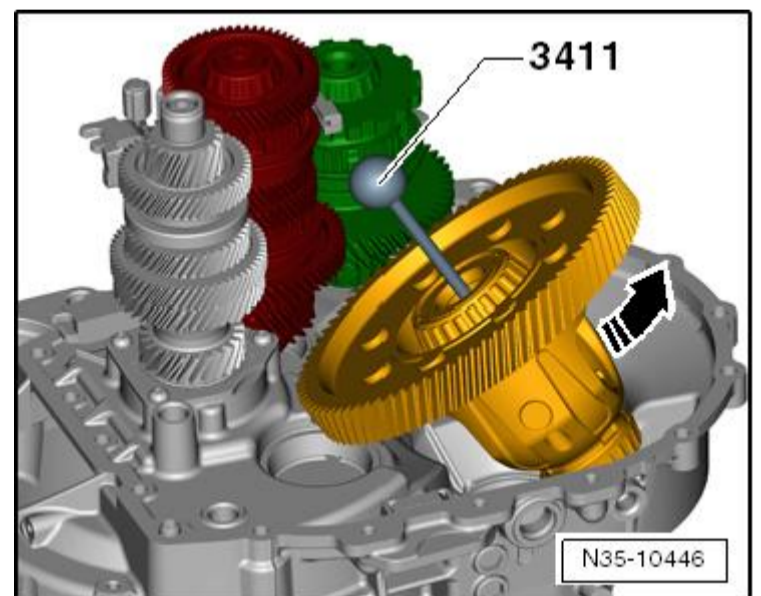

- 沿 -箭头- 方向取出从动轴 2 和 3。

- 沿 -箭头- 方向旋转换挡拨叉。
- 向上取出换挡拨叉。

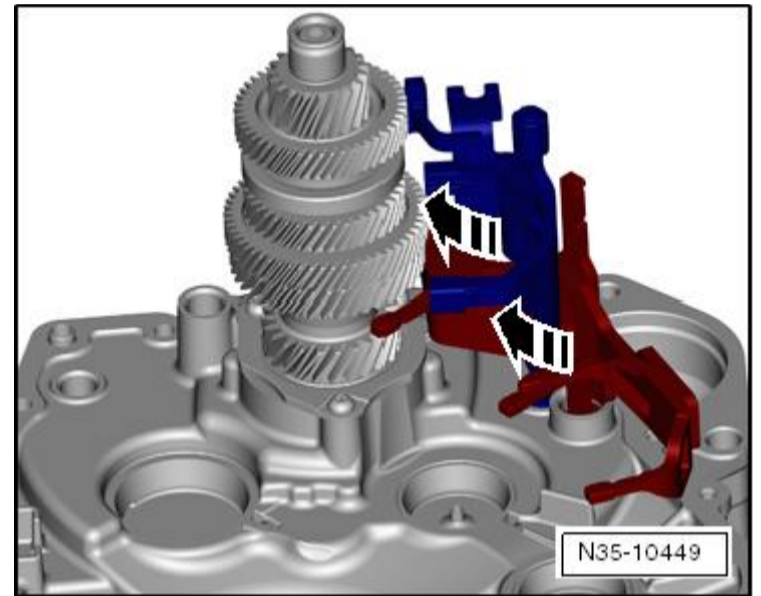
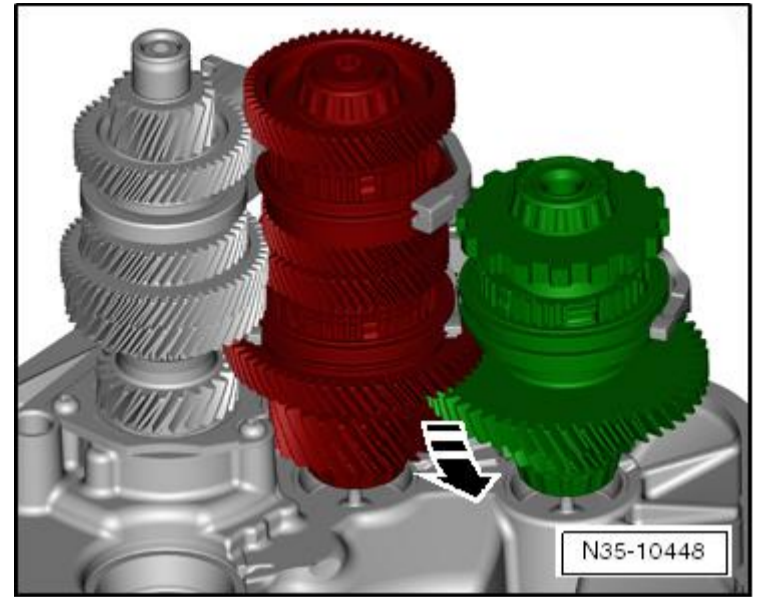

- 沿 -箭头- 方向取出内侧驱动轴。
- 在内侧和外侧驱动轴之间有一个滚子轴承。同样将其取出。
- 该轴承不允许拆解。

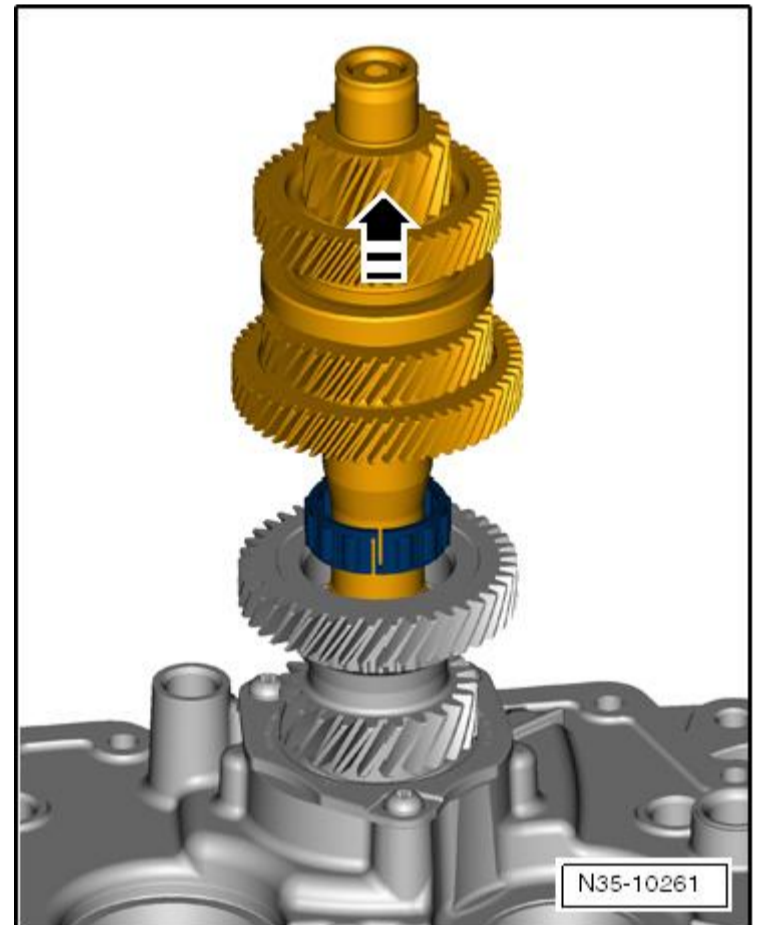

- 拧出 3 个螺栓。
- 一同旋转离合器壳体和外侧驱动轴。

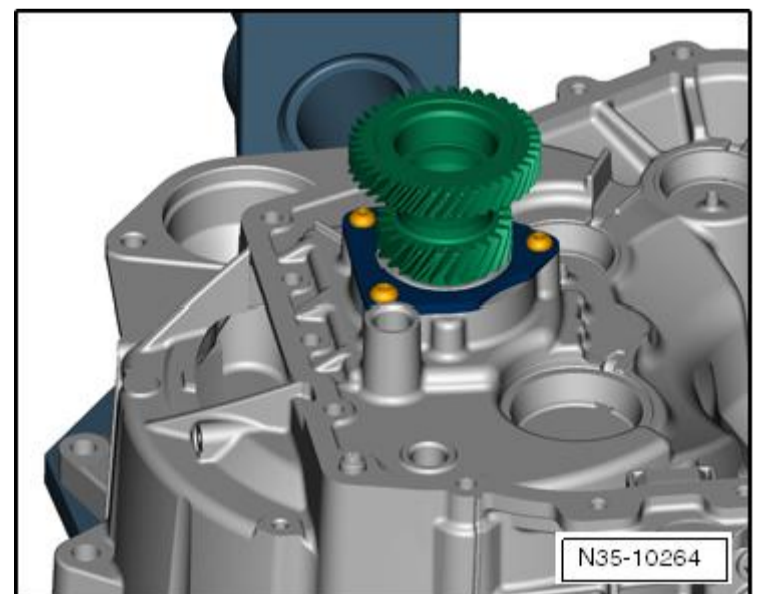

- 使用拉拔钩 -T20143/2- 撬出外部密封环。

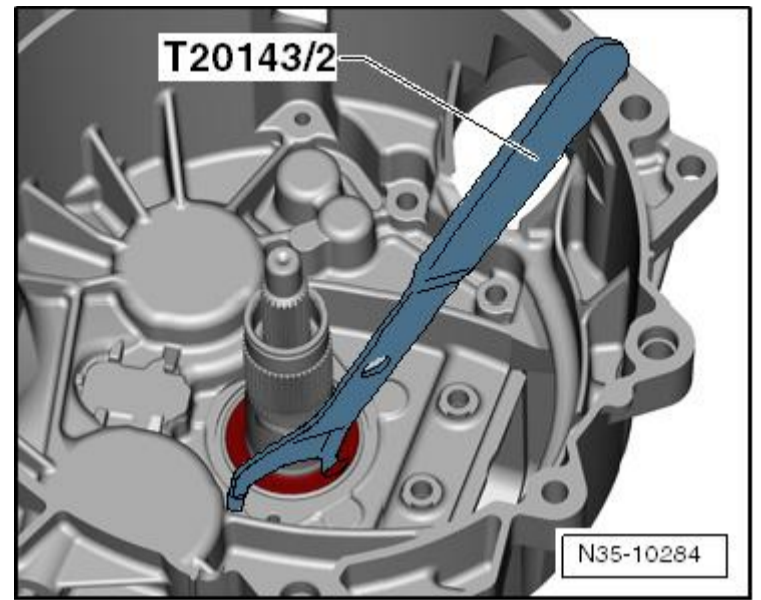

- 使用支承装置 -T10323- 和止推块 -T10376-压出外侧驱动轴。
- 用手固定轴。以防其掉落。

i 提示

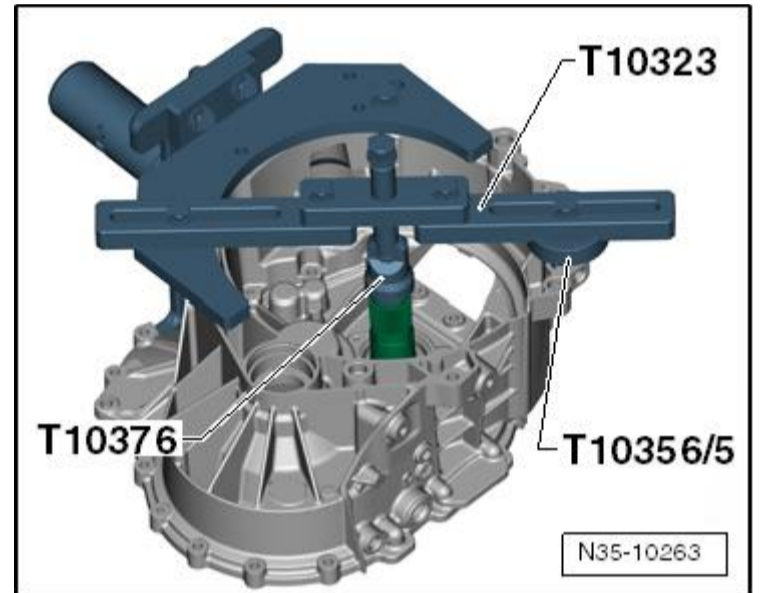

压出的轴会向下掉落。

- 拆卸外侧驱动轴后，都必须更换外侧驱动轴的轴承。还必须重新匹配卡环 -箭头-。
- 在压出轴时，作用力会通过滚子传递到轴承上。
- 用硅胶清除剂 清洁两个壳体的表面。

